

Motores CNG

Motor a gás 9L natural



Motor a gás 9L natural

SC9DT280Q3 Euro

6CTL280 ~ 2 Euro

Aplicações Apropriadas: Ônibus de excursão luxuoso, HD caminhão de transporte longo

Avaliação do poder de cavalos: 260 ~ 300PS

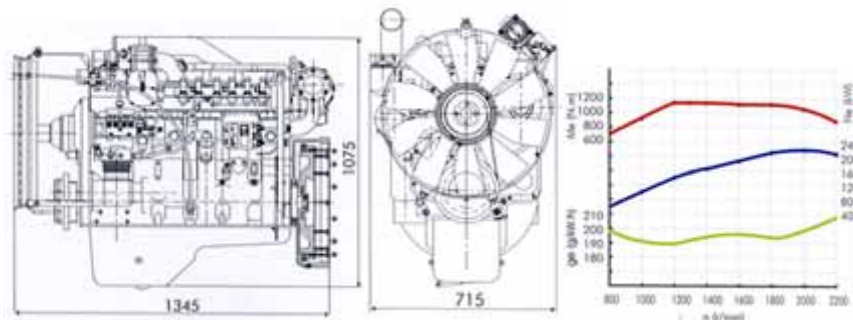

Modelo	Unidade	Euro		Euro	
		SC5DT160Q3	SC5DT180Q3	4CT160	4CT180
Combustível		CNG			
Tipo		6 Cilindros, 4 barras, Água refrigerada			
Aspiração		TCI			
Diâmetro×Curso	mm×mm	114×114			
Deslocamento	L	9			
Relação da		11:1			

Compreensão		
Taxa de poder/Taxa de velocidade	Kw/r/min	206/2200
BMEP@Taxa de condição	kPa	1359
Eficiência Thermo Máxima	%	37
Taxa de consumo de óleo	g/kW.h	0.3
Torque Máximo/Velocidade	N.m/r/min	1110/1300.1400
Barulho	dB(A)	96
Intervalo da Dimensão	km	400000
Dimensão Total	mm	1345(Comprimento)×715(Largura)×1075(Altura)
Peso	kg	640